

100 Jahre Tradition und Erfahrung

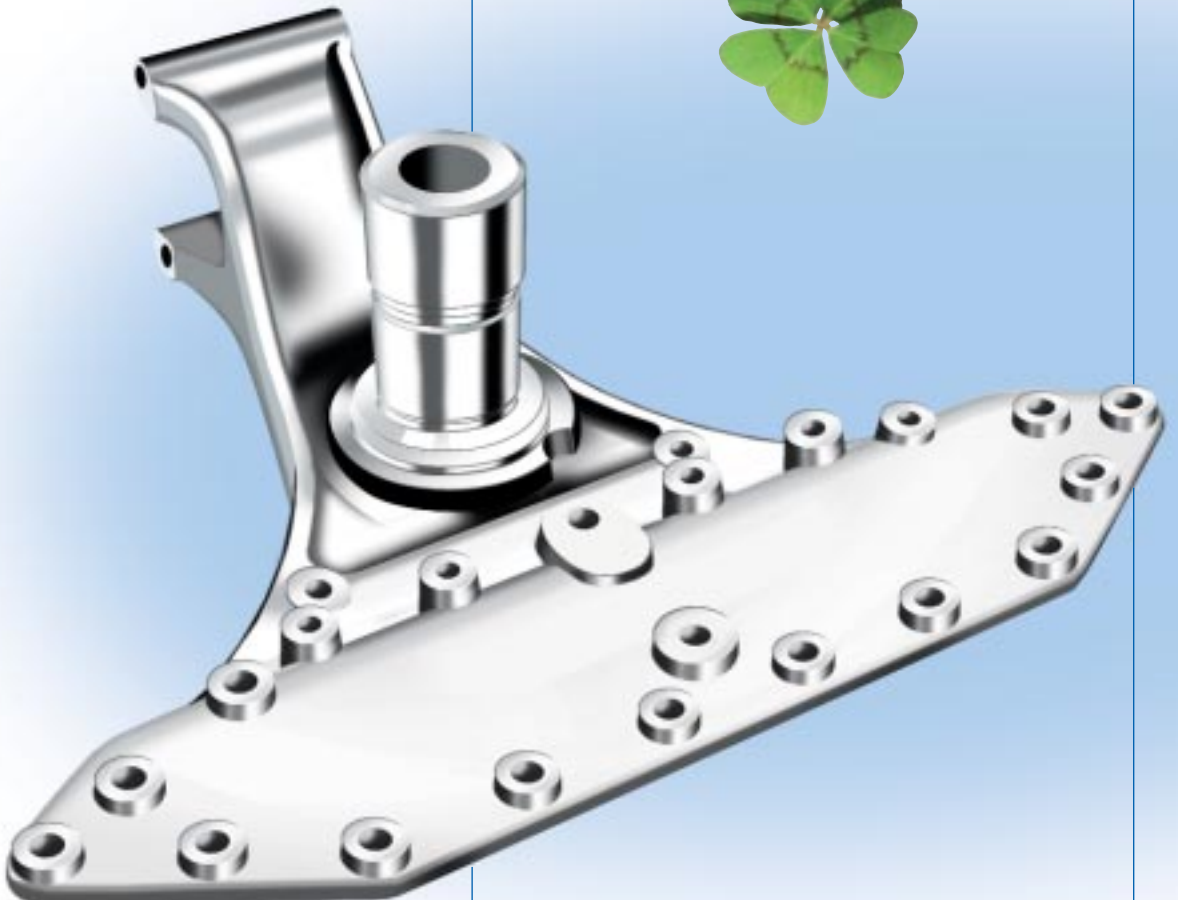

Der Systemlieferant



Willkommen bei Schanzlin

Ein Familienunternehmen mit 100 Jahren Tradition und Erfahrung

***Wir gehören zu den entwicklungsfähigen Lieferanten
mit hoher Leistungsfähigkeit***



Schanzlin-Firmengruppe

*Schanzlin Verwaltungs GmbH
Schanzlin Maschinenfabrik GmbH
Schanzlin Antriebstechnik GmbH
Schanzlin Traktoren und Maschinen GmbH
in 79367 Weisweil/Baden
(nahe bei Freiburg/Breisgau)*

Im schönen Fahrnau bei Schopfheim im Wiesental, nahe der Schweizer Grenze und Basel, war die Geburtsstätte für die Gründung der Firma Schanzlin im Jahre 1908 durch den Großvater des heutigen Gesellschafters und Geschäftsführers Horst Schanzlin.

Aus einer kleinen mechanischen Werkstätte, die bereits damals z. B. Pumpen, Bandsägen, Hobelmaschinen, Strohschneider, Handschlepperchen und vieles mehr produzierte, wurde die heutige Firma **schanzlin Antriebstechnik GmbH**. Auch schon damals war **schanzlin** Zulieferer von Drehteilen für die Zahnradfertigung.

1948 begann die Motorisierung der Landwirtschaft mit Motor-mähern, Einachsschleppern, Motorhacken und kleinen Vierrad-schleppern. **schanzlin** gehört mit zu den wenigen Unternehmen, die von Anfang an die Entwicklung und Technik führend mitgestalteten und über den eigenen Getriebe- und Achsenbau eigenes Know-how und Technologie entwickelten.

1953 folgte eine Betriebsverlagerung nach Weisweil. Modernste Technologie, Qualität und Erfahrung mit leistungsbereiten Mitarbeitern sichern den Erfolg auch für die weitere Zukunft.

schanzlin ist heute eine Firmengruppe mit ca. 90 Mitarbeitern, dabei sind auch Zeitarbeiter die zum Erfolg beitragen.

Ein großes Areal von ca. 30000 m², davon rund 8000 m² überbaut, sowie eine wachsende Kundennachfrage nach **schanzlin**-Qualitätsprodukten sind die Voraussetzung für die weitere Expansion.

Unser Motto: Gebäude kosten Geld, Maschinen bringen Geld.

Die Firmengruppe leitet in der dritten Familiengeneration **Horst Schanzlin, alleiniger Gesellschafter und Geschäftsführer.**

Mitglieder der Geschäftsführung in 4. Generation sind **Sabine Schanzlin**/mit kfm. Ausbildung, **Gaby Schanzlin**/mit techn. Ausbildung.

schanzlin – das ist Qualität und Erfahrung seit mehr als 100 Jahren. Sicherlich wollen Sie noch mehr von uns wissen – dieser Prospekt wird Ihnen einige Fragen beantworten.



3 Generationen der Familie Schanzlin: Links Horst Schanzlin, in der Mitte Sabine Schanzlin mit ihren Kindern Tom und Shania, rechts Gaby Schanzlin



So war der Anfang von Schanzlin

Beständigkeit und Berechenbarkeit seit 100 Jahren



Schanzlin bietet: günstiges Preis-Leistungsverhältnis, Qualität und Zuverlässigkeit, Mengen- und Termintreue bringen Versorgungssicherheit, moderne flexible CNC-Bearbeitung und Einsatz geeigneter Werkzeuge für optimale Fertigung.



schanzlin sieht sich als Partner seiner Kunden. Deshalb gehören langfristige Geschäftsverbindungen zur Tradition des leistungsfähigen, überschaubaren und berechenbaren Unternehmens.

schanzlin-Produkte gehen seit Jahrzehnten in alle Welt.

Der indirekte Export umfasst ca. 25 % der Gesamtleistung der Firmengruppe.

Ständiges Wachstum gehört zur Unternehmensstrategie.

Wir sind der Spezialist für spanabhebende Bearbeitung von Präzisionsteilen aller Art in Guss und Schmiedestahl.

Dabei ist das Familien-Unternehmen seit Jahrzehnten Partner und zuverlässiger Zulieferer für namhafte Getriebefabriken, Motoren- und Baumaschinenhersteller, LKW- und Fahrzeughersteller, Schienenfahrzeuge. Unternehmen wie Daimler u.v.a.m. zeugen von der anspruchsvollen Kundschaft im In- und Ausland. Als mittelständisches Unternehmen, das sich insbesondere auf spanabhebende Fertigung von Serienteilen spezialisiert hat, übernehmen wir auf Wunsch auch den **Einkauf der Rohmaterialien**. Der Kunde hat es nur mit einem Partner zu tun.



Wir fertigen in großen Stückzahlen
Teile bis ca. 150 kg



schanzlin

100 Jahre Tradition und Erfahrung

Versorgungssicherheit und Qualität



*Qualitätskompetenz
Logistikkompetenz
Produktionskompetenz
Technologiekompetenz*





Höchste Einsatzflexibilität bei optimaler Automatisierung von typischen CNC-Serienteilen ist das Charakteristikum der Fertigung bei **schanzlin**.

Ökologische Verantwortung gehört bei **schanzlin** zu den Prinzipien.

Wir helfen Ihnen bei der Reduzierung der Fertigungstiefe, dadurch Konzentration auf die Kernkompetenz. Sie vermeiden unnötige Investitionen und haben dadurch mehr Liquidität und eine Kostenflexibilisierung.

Der Einkauf von Komponenten bei uns ist eine gute Strategie zur Kostensenkung und Preisreduzierung!

Der persönliche Kontakt führt zu gemeinsamen Aktivitäten und zu gemeinsamen Problemlösungen.

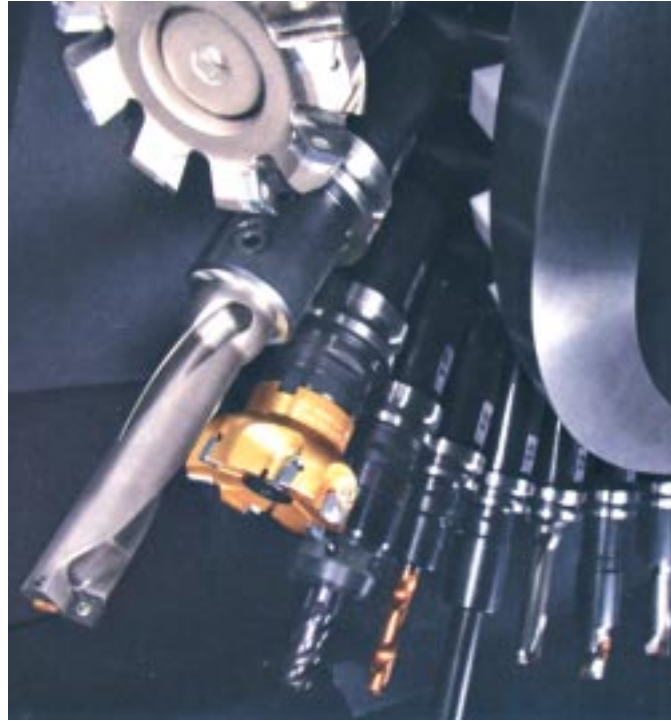

Langfristige Partnerschaft durch Kompetenz



schanzlin

100 Jahre Tradition und Erfahrung

Zuverlässig, qualitätsbewusst, termingerecht



Hier werden Serienteile bis 100.000 Stück und mehr gefertigt.

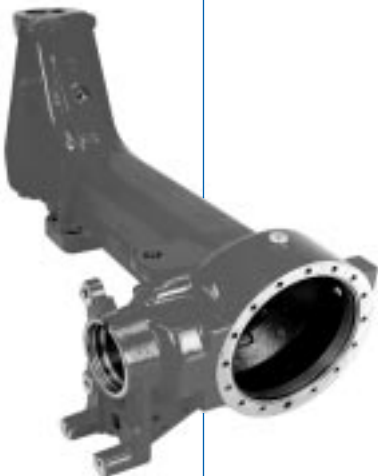

Nur eine unternehmensweite Qualitätsphilosophie schafft fehlerfreie Produkte, Qualität muss interne Kultur in allen Bereichen sein. Zu einer allumfassenden Qualitätsstrategie gehören deshalb auch umweltschonende Maßnahmen und das Reduzieren von Emissionen.

Eine sorgfältige Ausgangskontrolle sichert Null-Fehler-Teile und das bei der von Ihnen gewünschten Anlieferung just-in-time.

Neue Technologien, hohe fachliche Qualifikation und Motivation der Mitarbeiter sind entscheidende Voraussetzungen für Erfolg, Steigerung von Qualität, Kreativität und Engagement.

Noch schneller werden im automotiven Bereich auf modernsten multifunktionalen Doppel-Spindler-Produktionszentren, die immer mehr Bearbeitungsprozesse in einer Maschine zusammenfassen, Automobilteile auf Tischgrößen 500 x 500, 630 x 630 und 800 x 800 mit Plattenwechsler bei hohen Stückgewichten und bis Materialgüte GGG 60 hergestellt.

Nach neuesten Erkenntnissen der Fertigung und Technologie ist **schanzlin** der richtige Partner. Wir liefern Fertigteile und übernehmen Ihren Materialeinkauf, Logistik, Finanzbedarf bis zur kontrollierten Anlieferung direkt an Ihr Montageband.

Ausreichende Fertigungskapazität auch für die Zukunft, finanzielle Freiräume und geordnete Verhältnisse sowie einfache Logistik machen **schanzlin** zum kompetenten Wertschöpfungspartner.



**Innovation und Schnelligkeit
als gemeinsame Unternehmenskultur**



schanzlin

100 Jahre Tradition und Erfahrung

schanzlin verfügt derzeit über ca. 30 CNC-BEA-Maschinen modernster Bauart mit Palettenwechsler.

Qualität durch den Einsatz von modernster Technologie gepaart mit jahrzehntelanger Erfahrung

Drehzentrum bis 2.000 mm Spitzenweite mit 12 angetriebenen Werkzeugen, Drehdurchmesser bis 480 mm.



Horizontal Center

| | |
|--|--------------------|
| X-Achse Verfahrbewegung des Ständers nach links/rechts | 800 mm |
| Y-Achse Verfahrbewegung des Ständers nach oben/unten | 800 mm |
| Z-Achse Palette vor/zurück | 800 mm |
| Palettengröße | 500 mm x 500 mm |
| Max. Werkstückabmessungen | ø 900 mm x 1000 mm |
| Palettenanzahl | 2 |
| Palettengewicht | bis 1000 kg |
| Hochdruckkühlung | 70 bar |

| | |
|--|---------------------|
| X-Achse Verfahrbewegung des Ständers nach links/rechts | 1050 mm |
| Y-Achse Verfahrbewegung des Ständers nach oben/unten | 800 mm |
| Z-Achse Palette vor/zurück | 880 mm |
| Palettengröße | 630 mm x 630 mm |
| Max. Werkstückabmessungen | ø 1050 mm x 1000 mm |
| Palettenanzahl | 2 |
| Palettengewicht | bis 1500 kg |
| Hochdruckkühlung | 70 bar |

| | |
|--|---------------------|
| X-Achse Verfahrbewegung des Ständers nach links/rechts | 1400 mm |
| Y-Achse Verfahrbewegung des Ständers nach oben/unten | 1200 mm |
| Z-Achse Palette vor/zurück | 1325 mm |
| Palettengröße | 800 mm x 800 mm |
| Max. Werkstückabmessungen | ø 1450 mm x 1450 mm |
| Palettenanzahl | 2 |
| Palettengewicht | bis 2200 kg |
| Hochdruckkühlung | 70 bar |

100 Jahre Tradition und Erfahrung



**Der richtige Lieferant
für die Zukunft in Technologie,
Qualität und Preis**

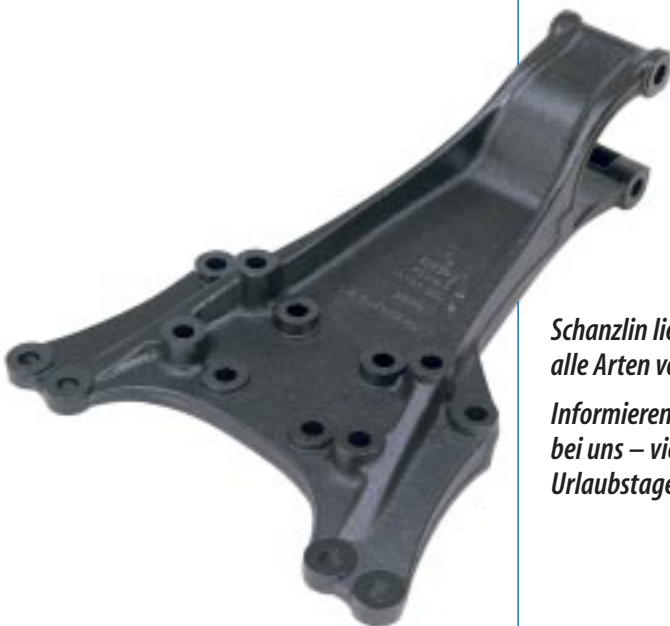

**Schanzlin liefert und bearbeitet
alle Arten von Guss, Alu- und Schmiedeteile.**

**Informieren Sie sich umfassend bei einem Besuch
bei uns – vielleicht sogar in Verbindung mit einigen
Urlaubstagen im schönen Schwarzwald.**

Ihr Weg zu Schanzlin



Günstiger Standort im Herzen Europas

Autobahn A5 Karlsruhe-Basel,
von Norden Ausfahrt 58 Herbolzheim,
von Süden Ausfahrt 59 Riegel

Günstige Verbindung zum Euro-Airport
Basel-Mulhouse-Freiburg
(Schweiz oder Frankreich),
zu den Flughäfen Stuttgart oder
Frankfurt (Deutschland)
und Strasbourg (Frankreich)

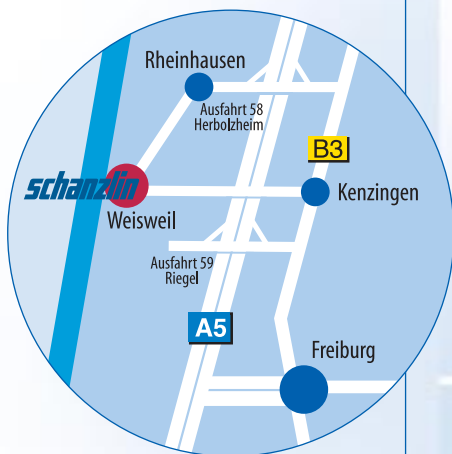

Unser Standort liegt im Städtedreieck
Freiburg-Basel-Strasbourg
in einer der schönsten Ferienregionen Deutschlands



Schanzlin Antriebstechnik GmbH

**79367 Weiswil/Baden
Germany**

Telefon +49 (0) 7646 898-0
Telefax +49 (0) 7646 898-90

www.schanzlin.de
info@schanzlin.de